

kinferno

Konzeption & Gestaltung



Gefördert durch den Freistaat
Thüringen aus Mitteln des
Europäischen Sozial Fonds Plus



Kofinanziert von der
Europäischen Union

**Wir machen innovative Vermittlungssysteme.
Und so hören sie sich an:**



Gefördert von



“Erinnerungskulturelle Orte [werden] häufig erst dann besucht, wenn sie eine gewisse ästhetische Attraktivität besitzen, sowie emotional affizierend sind. ”

Positionspapier Erinnern ist Zukunft
Deutscher Städtetag, 2023

Unsere Umgebungen beherbergen unsichtbare, ungehörte Geschichten. Diese Geschichten prägen Menschen, Orte und damit letztlich Kultur. Wenn Geschichten nicht mehr weitergetragen werden, verlieren Orte ihre Bedeutung und Menschen ihre Identität. Wir möchten Perspektiven und Blicke auf Orte bewahren und erfahrbar machen. Mit unseren Konzepten möchten wir Geschichten und Kultur sichtbar machen und zum Leben erwecken. Sie laden zum Verweilen ein und vermitteln Wissen lebhaft.

Als junges Stipendiatenteam aus Umweltingenieur, Systemdesigner & Mediengestalterin stellen wir uns der Herausforderung ungehörte Geschichten und spannendes Insiderwissen erfahr- und hörbar zu machen. Mit zur Umgebung passenden Hörstationen und Gestaltungen erhöhen wir die Standortattraktivität und bieten in einer schnelllebigen Zeit einen Ort zum Verweilen. Die Hörstationen bilden mit Audioteasern und Hinweisen eine Schnittstelle zum digitalen Angebot: unserer Guide App.



Marvin Kinkele

Der Gestalter
Dipl. Systemdesigner

Produktgestaltung
Kommunikation
Grafik



Josephine Prkno

Die Audiophile
M.F.A. Medienkunst

Medienproduktion
Sounddesign
Netzwerk



Lukas Ferber

Der Frickler
B.Sc. Umwelt-Ing.

Prototypen
Hardware
CAD



Ihre Repräsentation ist unsere Passion

Die Zielgruppe bekommt mit Hörstationen niedrigschwellige Einblicke mit Aufenthaltsqualität. Tiefgreifende digitale Inhalte, sind einfach an der Hör-

station zu bekommen damit steigt die Standortattraktivität und der Ort erhält eine Identität.

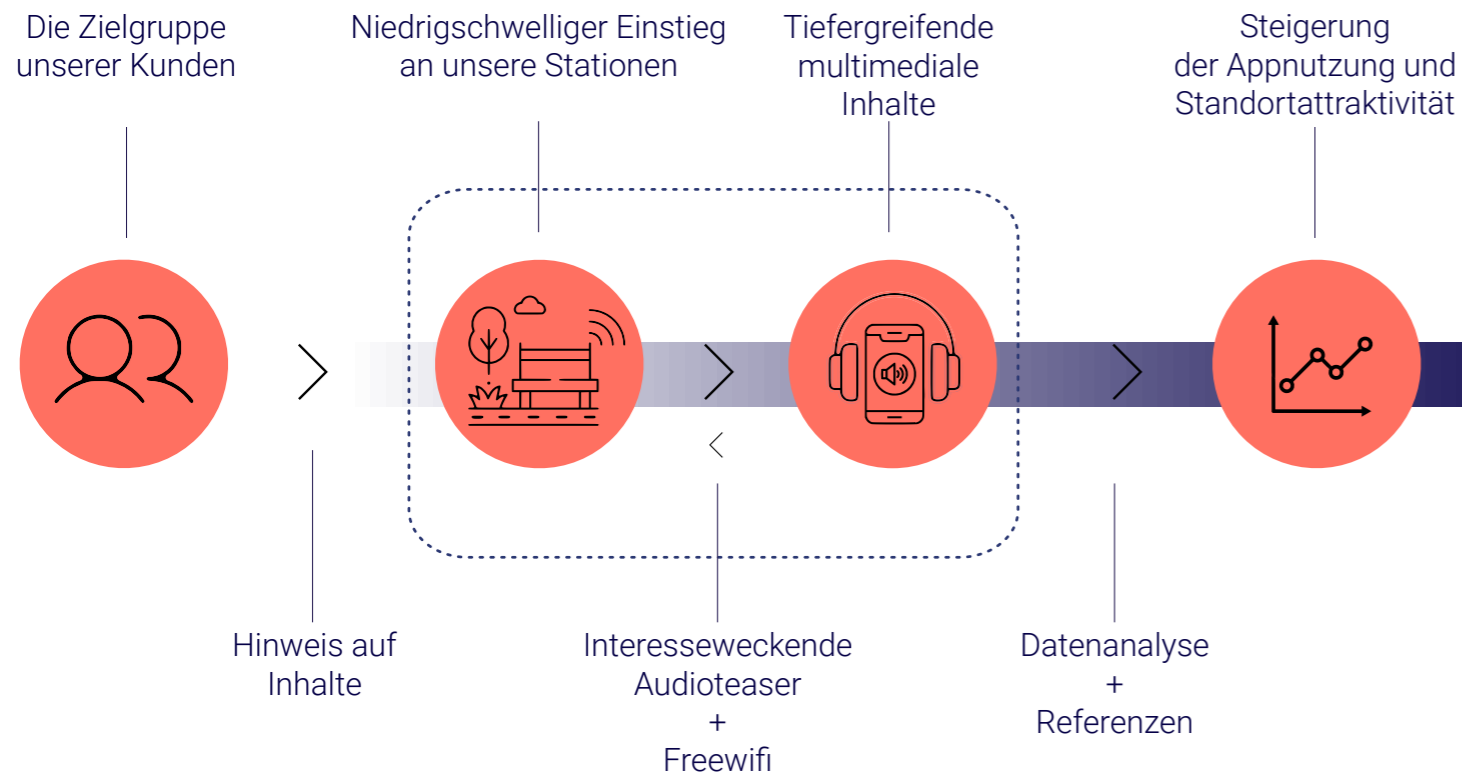

Anstatt eine:n App-programmierer:in, einen Hardwarehersteller sowie einen Produktionsteam für den Content zu beauftragen bekommen sie bei uns alles in einem. Ganzheitlich, aus einem Guss. kinferno steht für qualitativ hoch-

wertige robuste Hardware und spielerischer Umgang mit digitalen Medien. Für authentische, immersiver Produktion von Inhalten und Gestaltungskonzepten die Eindruck machen.



Mobiliar als Schnittstelle zur digitalen Welt.

Eine Einladung zum Verweilen?
Angenommen!

Mit uns wird kulturelle Bildung zum Klangerlebnis mit Aufenthaltsqualität. Unsere zum Ort passenden Hörstationen funktionieren als zukunftsfähiges City Outdoor, welches zum Verweilen einlädt und den Ort individuell repräsentiert. Sie geben niedrigschwellig

auf Knopfdruck Audioteaser zu den geschichtlichen und kulturellen Hintergrundinformationen der Orte und ebnet dank Free-Wifi-Access den Weg zu den tiefgreifenden digitalen Inhalten.



Unsere Guide-App für Ihre Inhalte

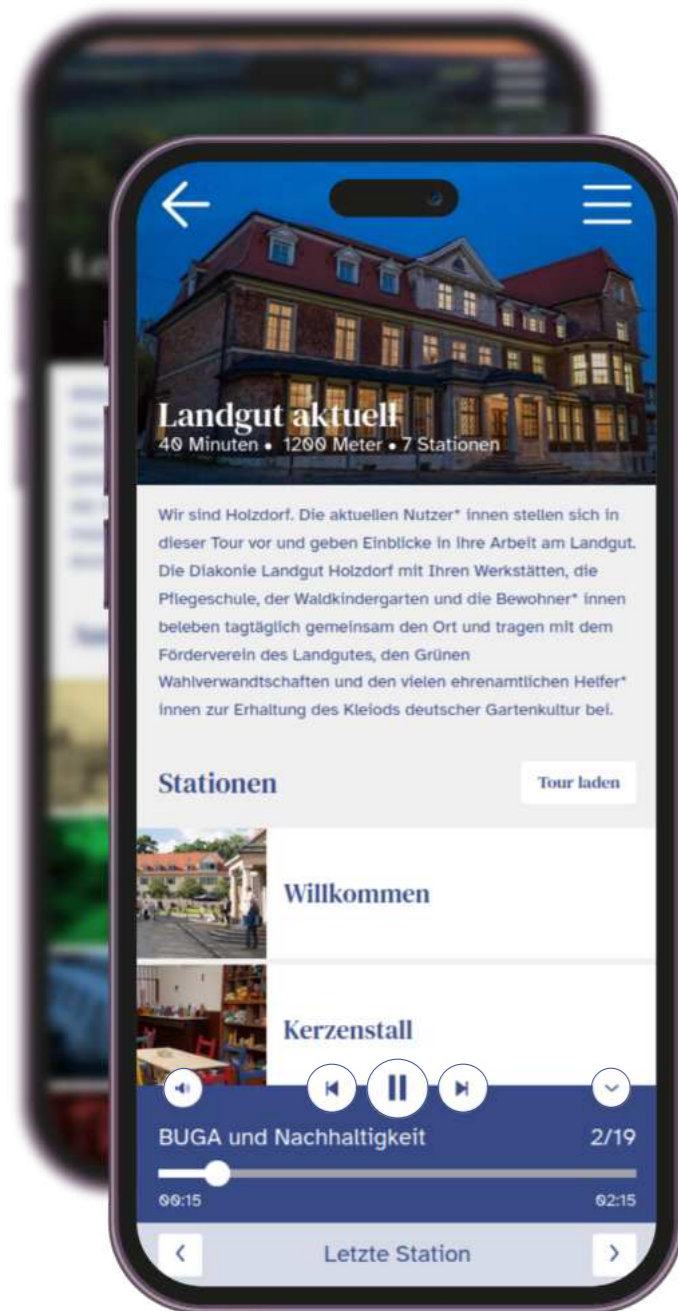

Unsere Guide-App bietet ein immersives Erlebnis. Sie überwindet Barrieren, schafft Zugänglichkeit, dokumentiert Geschichten, zeigt kuratierte Inhalte und macht Archive lebendig.

Wir gestalten zukunftsfähige Systeme für kulturelle und geschichtliche Repräsentation.

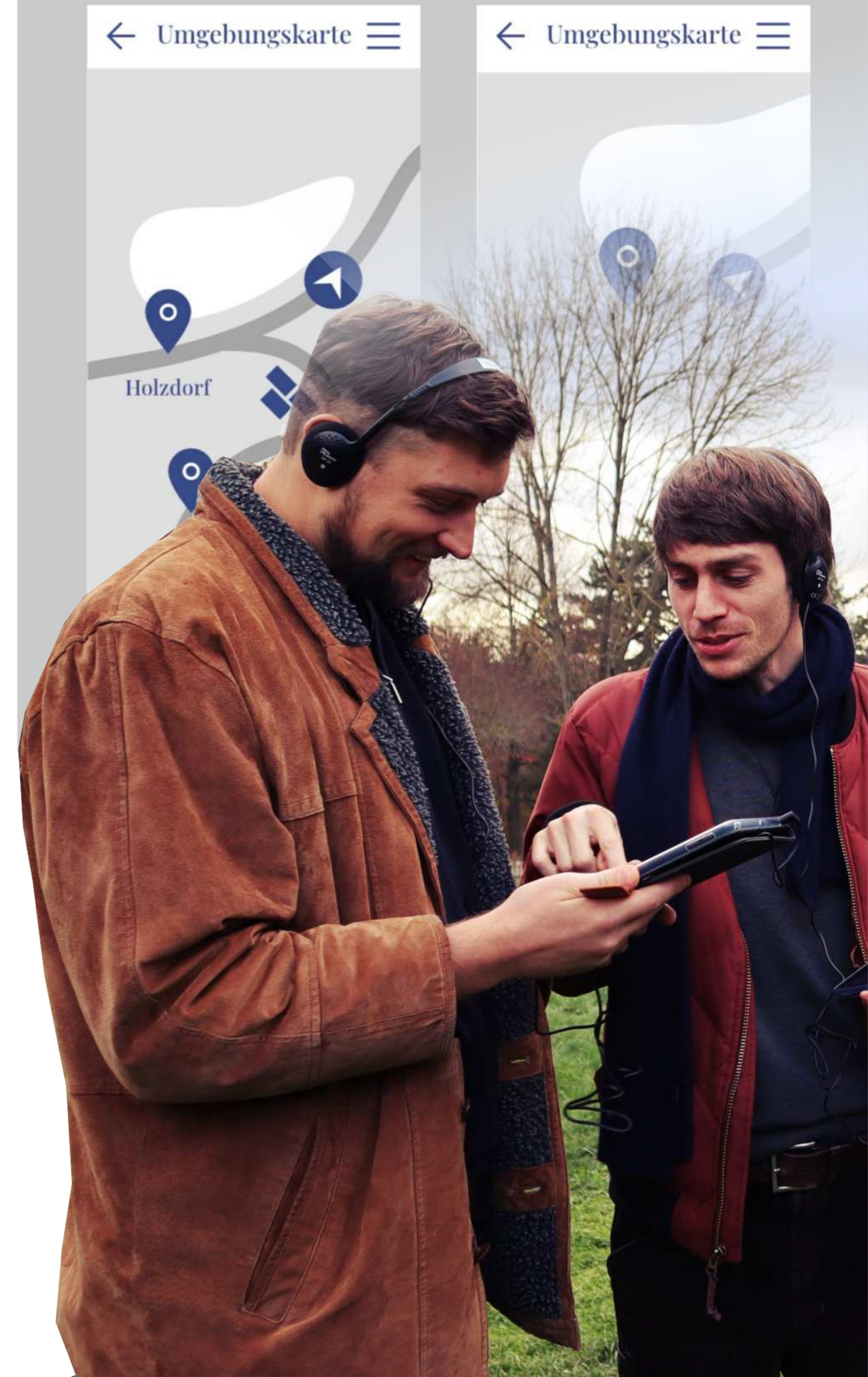

Unserer Stadtwürfel



Als kleine Variante haben wir den energitsch autonomen Würfel. Er kann im Boden verschraubt, oder mit Betonformen beschwert werden. Dank integrierten Solarmodul für die Medientechnik, unter der Panzerglas-scheibe gibt der Würfel auf Knopfdruck Audioinhalte wieder. Die Außenflächen bieten Möglich-

keiten zur thematischen Gestaltung und den Einstieg zu digitalen Inhalten.

Gerne gestalten wir mit Ihnen ein individuelles Vermittlungssystem - maß-schneidert auf Ihre Institution.



Wir können großes, wir können kleines



Manchmal gibt es kleine Events bei denen nur temporär eine Soundinstallation gewünscht ist. Diese diebstahlsichere Box, enthält ganz ein-

fache Lautsprecher und kann mit MP3-Playern oder anderen Endgeräten bespielt werden.

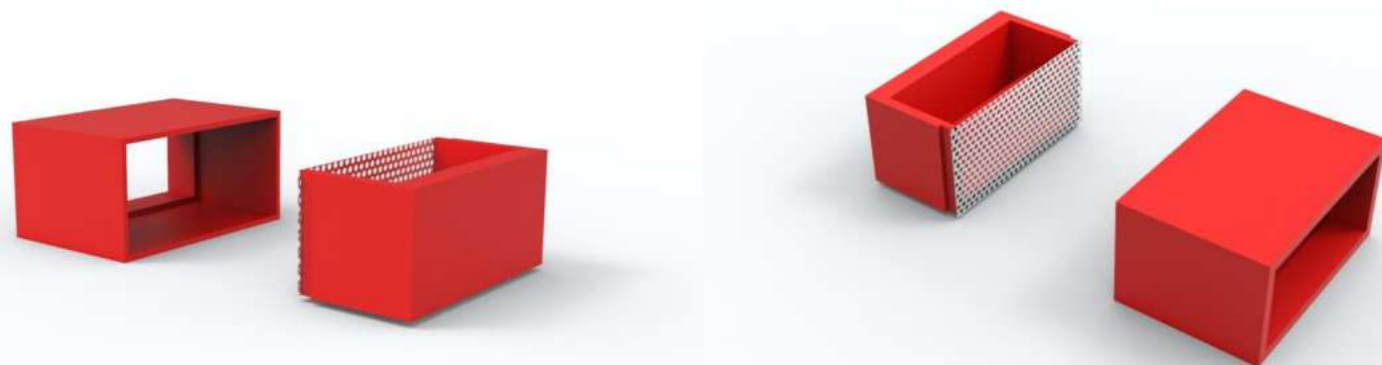

Maßgeschneiderte Lösungen

Wir möchten nachhaltig handeln auf mehreren Ebenen.

Wir konzipieren Installationen, die von allen genutzt und verstanden werden sollen mit Leichtigkeit und Spaß. Unabhängig von Herkunft, Bildung oder körperlichen Fähig- und Möglichkeiten. Uns ist es wichtig barrierearm zu entwickeln und zu entwerfen.

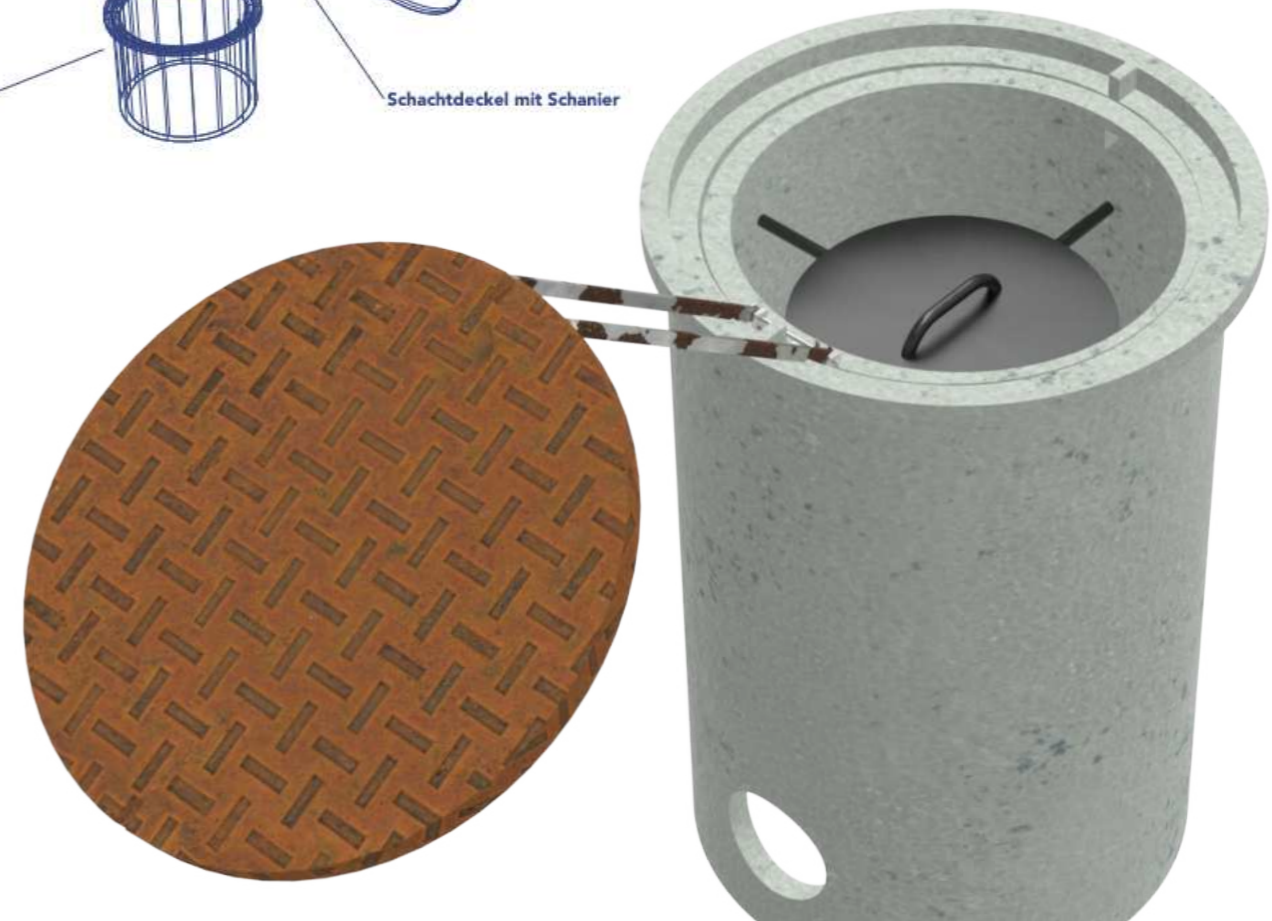
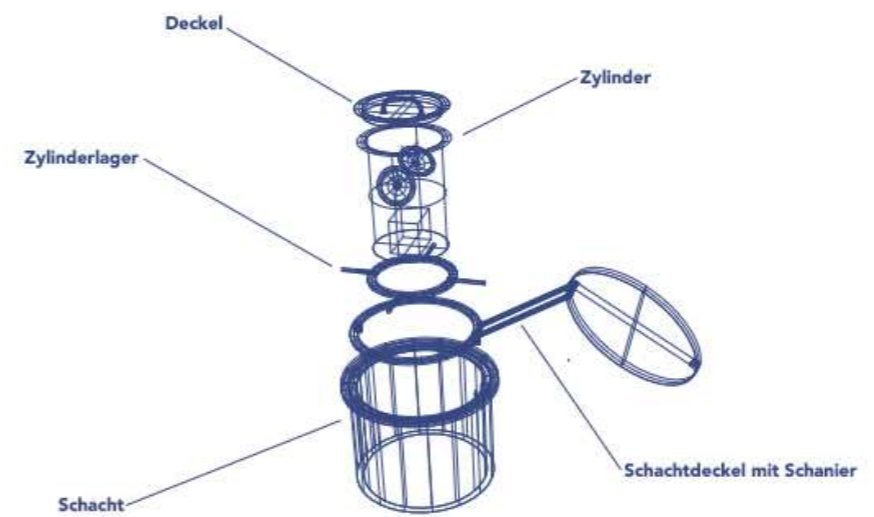
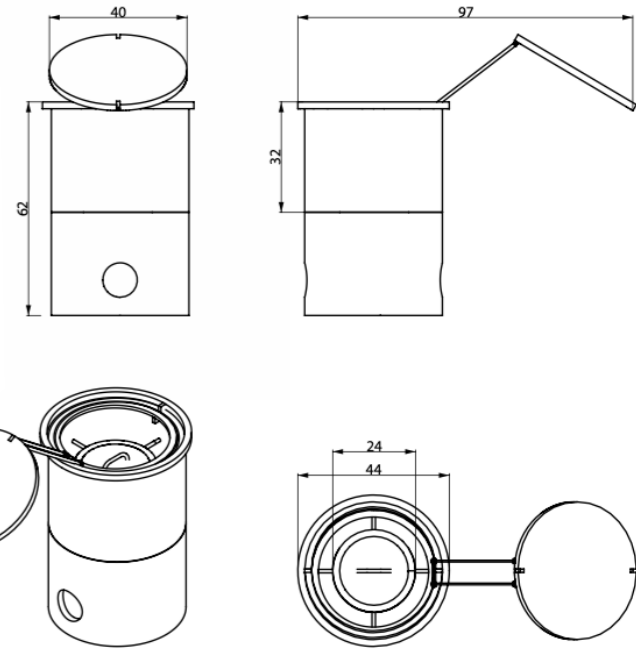



Woher weiß ich, dass es ein Angebot gibt? Und wie nehme ich es in Anspruch?

Damit nicht nur Sie ihre Installationen sehen und ihre App nutzen, ist es notwendig auf diese aufmerksam zu machen. Ein kleiner QR-Code Aufkleber ist heutzutage zu anonym, unauffällig und unseriös.

Lassen Sie die Spannung auf Ihrer Institution steigen, indem Sie expressiv werben. Mit großen QR-Codes als Wandgestaltung oder Schattenspiel wecken sie Interesse mit einem spielerischen Moment.



Sie haben die Idee, wir setzen sie um.

Das Entdecken von Installationen und digitalen Inhalten ist die eine Sache. Das Andere ist die Sprache der Wände und der Umgebung. Nicht nur Hinweise entwerfen wir für Sie.

Wir gestalten Wände, Räume, Ausstellungen und Institutionen, egal ob grafisch, illustrativ, oder fotorealistisch mit verschiedenen Ansätzen und Techniken.

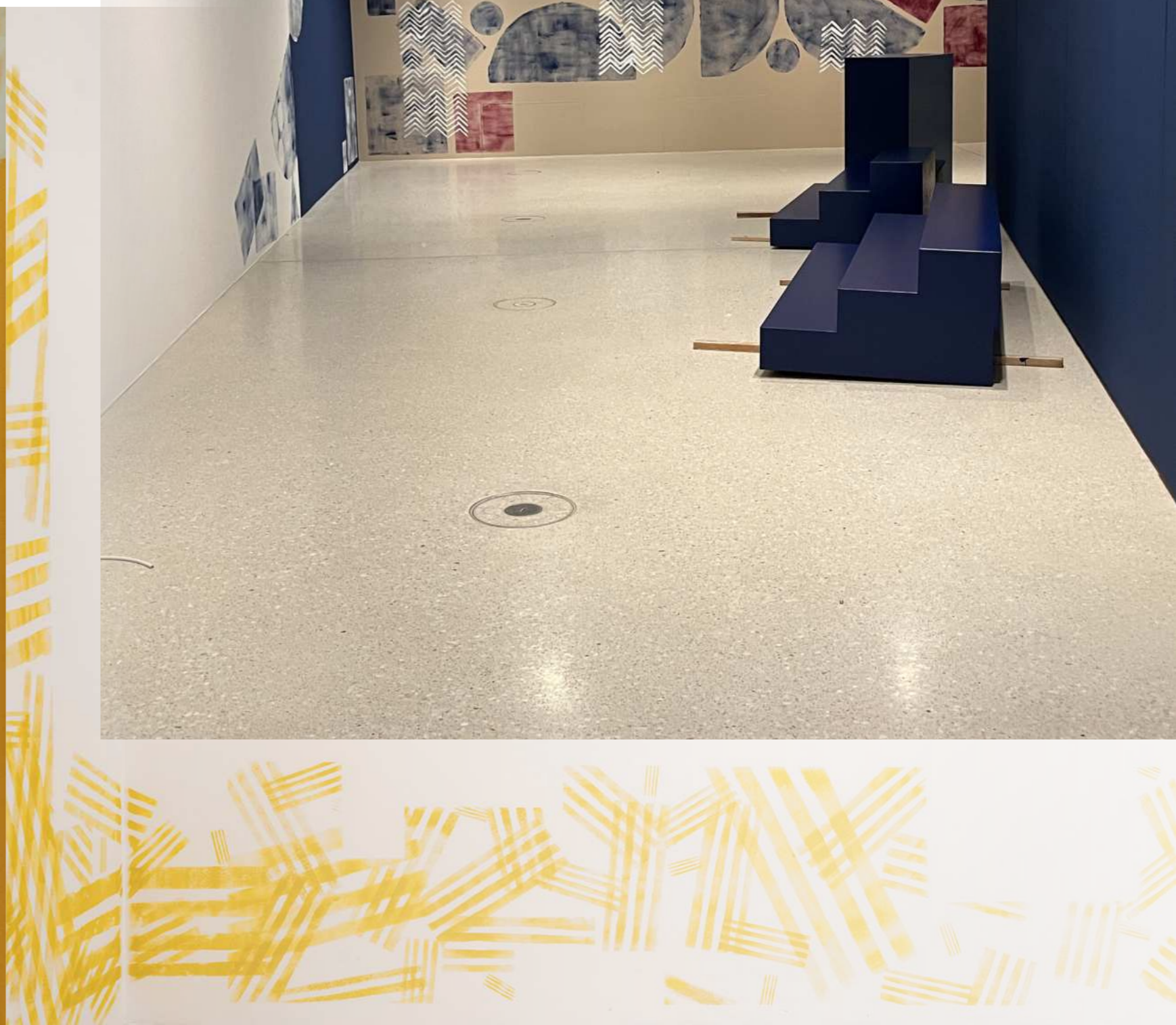

Mit uns machen Sie auf sich aufmerksam



Wir haben Lösungen die nachhaltigen Eindruck hinterlassen. Im Innen wie im Außen.

Unser Netzwerk



Diakonie 

| diakonie landgut holzdorf
| gemeinnützige gmbh

Stiftung  Entrepreneurship

musealis.



HESSEN IDEEN



GRIMM | | | | | | | | | |
WELT | | | | | | | | | |
KASSEL | | | | | | | | | |

ThEx 
Thüringen
Thüringer Zentrum für
Existenzgründungen und
Unternehmertum

| **KLASSIK**
STIFTUNG
WEIMAR



 +49 / 176 47 35 37 87

 kinferno.de

 @kinferno

 hallo@kinferno.de



